

Vedo

C03



GIBAM

Vedo

C03

Professionalità organizzata.

La funzionalità del design razionale.

C03 è un prodotto che racchiude in sé le caratteristiche fondamentali di un **design accurato ed intelligente**. La sua progettazione si basa su un **estetica razionale**, capace di mettere in risalto la funzionalità organizzativa all'interno della farmacia, e allo stesso tempo, di mantenere la **professionalità** di un ambiente **elegante e minimale**.

Organized professionalism.

The rational design functionality.

C03 combines the essential features of an accurate and intelligent **design product**. The design is based on a **rational aesthetics** able to emphasize the organizational functionality within the pharmacy, undelining the **professionalism** of an **elegant and minimal environment**.



Vedo

C03



Il prodotto The product

Come lo abbiamo progettato

How we designed it

p 06 - 07

Come lo vede il cliente

How the client sees it

p 08 - 09

Come lo vede l'operatore

How the operator sees it

p 10 - 11

I valori della cassetiera

The intrinsic value of a modular drawer cabinet

p 12 - 21



ordine a portata di mano order at hand

La cassettera C03 è studiata e concepita per ottenere il massimo dell'efficienza nell'organizzazione dei prodotti da farmacia.

Ogni dettaglio è studiato per facilitare e rendere pratico lo stoccaggio, permettendo allo stesso tempo, di avere un'esposizione perfettamente ordinata. Insomma, un arredo indispensabile per ogni professionista che desidera avere sempre tutto sotto controllo.

The C03 drawer cabinet was conceived and designed to maximize efficiency in the organization of pharmacy products.

Every detail is designed to facilitate and make storage handy for a perfectly ordered display. An essential furniture for any professional who wants to have everything under control.

C03 stile professionale

C03 professional style

COME LO VEDE IL CLIENTE

HOW THE CLIENT SEES IT



Design pulito e
razionale
Clean and
rational design

Prodotti sempre in ordine:
sinonimo di professionalità
Products always organized:
synonymous with professionalism

Diverse tipologie di frontalini,
adatti ad ogni ambiente
Different types of front panels
for any kind of environment

Possibilità di abbinare frontalini
di colore diverso per dare risalto
alla parete
Possibility to match different
color front panels to highlight the
wall

Composizione della parete
sempre ordinata e in linea
con il design dell'ambiente
Wall composition well
organized and in line with the
design of the environment

Finiture di grande qualità e piena
libertà nella scelta del colore
High quality finishes and
maximum freedom in color choice

C03 efficienza razionale

C03 rational efficiency

COME LO VEDE L'OPERATORE

HOW THE OPERATOR SEES IT



Massimo utilizzo dello spazio grazie alla struttura a tutta altezza

Maximum use of space thanks to the full height structure

Fianchi trasparenti per ispezioni rapide ed efficaci

Transparent side panels for quick and effective inspections

Cassetti ampi e funzionali grazie al fondo trasparente

Large and functional drawers thanks to their transparent bottom

Le lettere di riconoscimento dei frontalini facilitano lo stoccaggio dei prodotti

The availability of front panels with letters makes it easy to store the products

Pedana estraibile per facilitare l'accesso ai prodotti posizionati nei punti più alti

Extractable footboard for an easy access to products positioned in the highest levels

La cassetteria sottobanco completa l'organizzazione del punto vendita

The counter drawer unit completes the shop organization

Struttura solida e resistente

Sturdy and durable structure

Le diverse tipologie di composizioni permettono di sfruttare lo spazio a seconda delle esigenze

The different types of compositions allow to take advantage of space according to the different needs

I PLUS DELLA CASSETTIERA PER FARMACIA

THE ADVANTAGES OF THE PHARMACY DRAWER CABINET

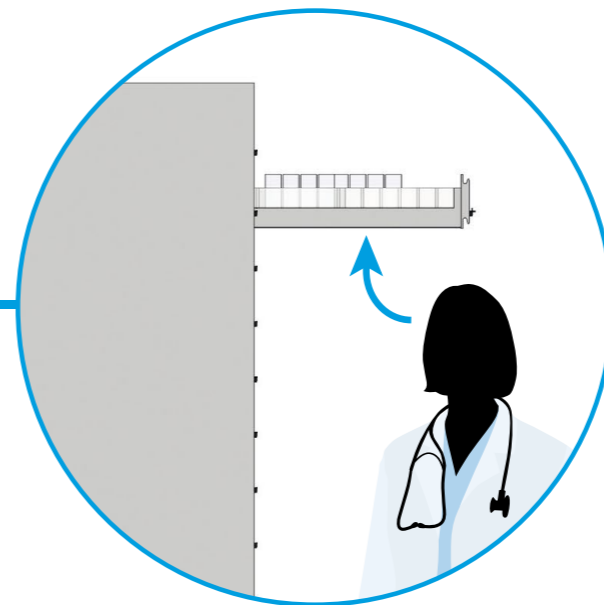
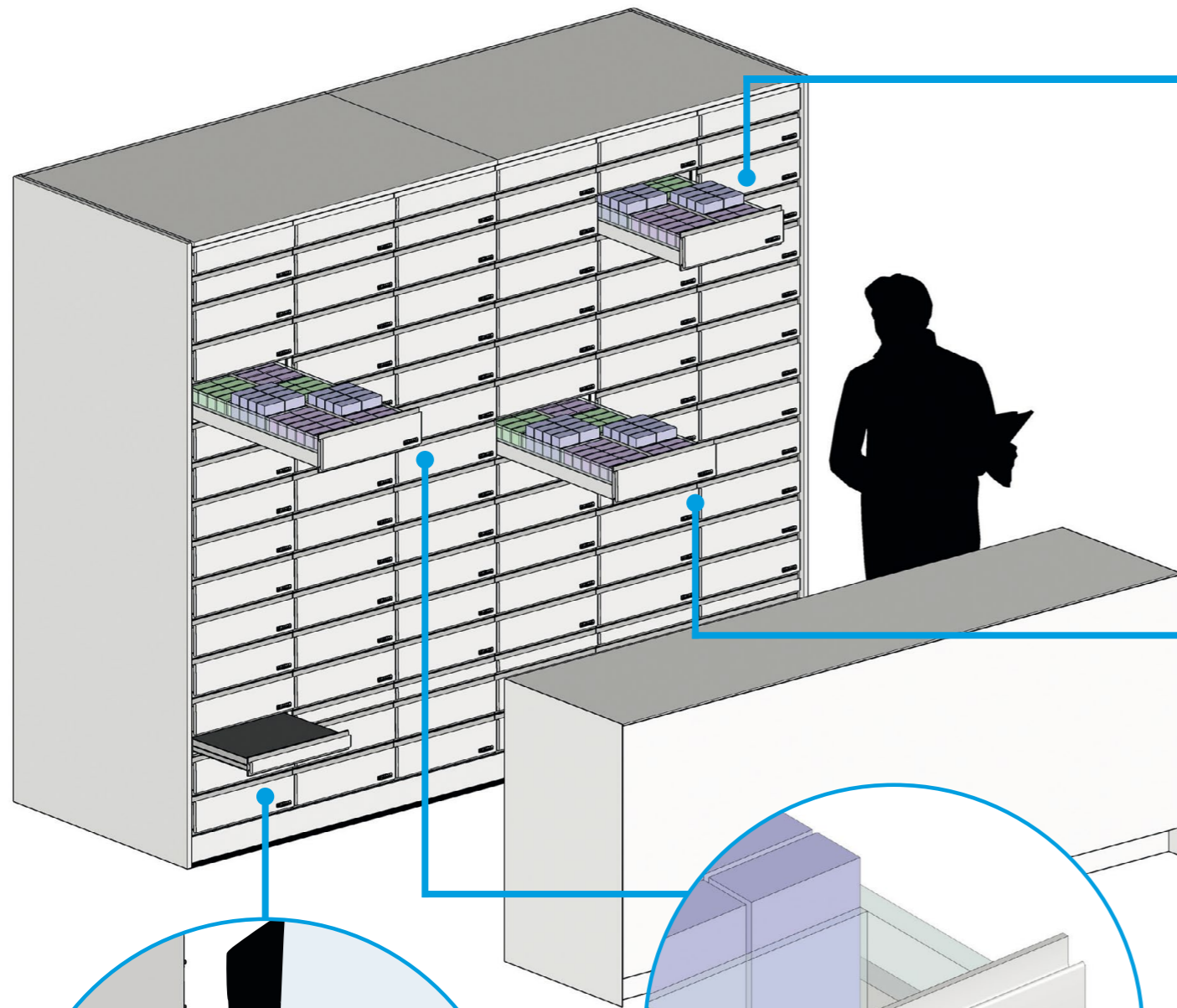

Vedere da sotto grazie al fondo trasparente
See from below thanks to the transparent bottom

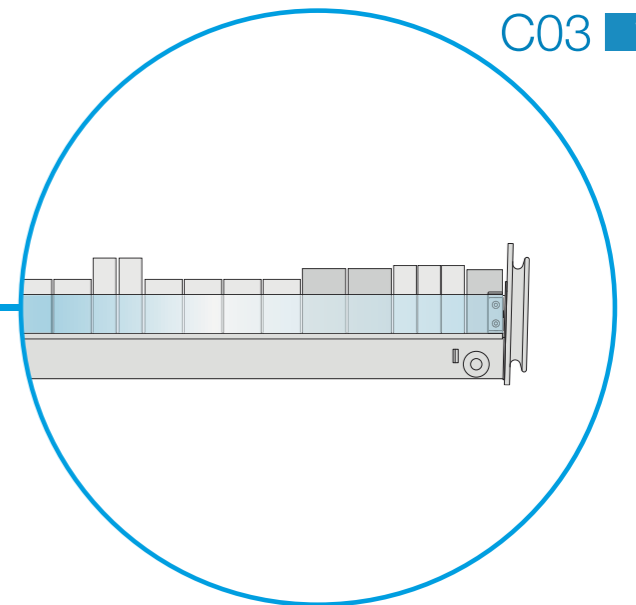

Fianchi trasparenti per prodotti sempre in vista
See-through effect side panels for products always in sight

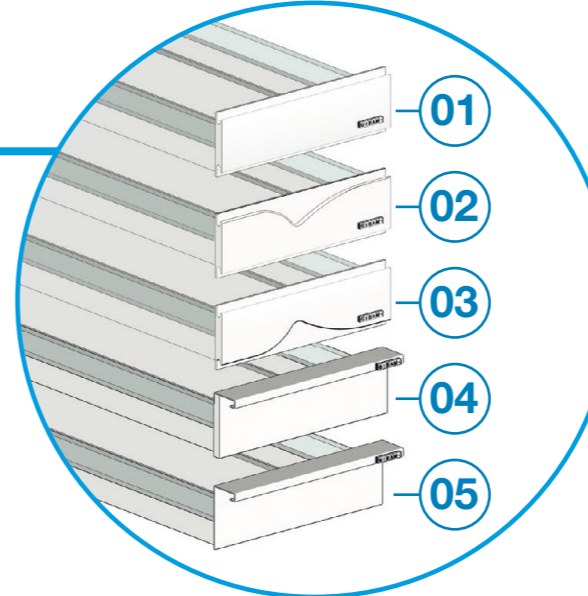

Design diversi in linea con le esigenze della farmacia
Different designs to satisfy each pharmacy requests

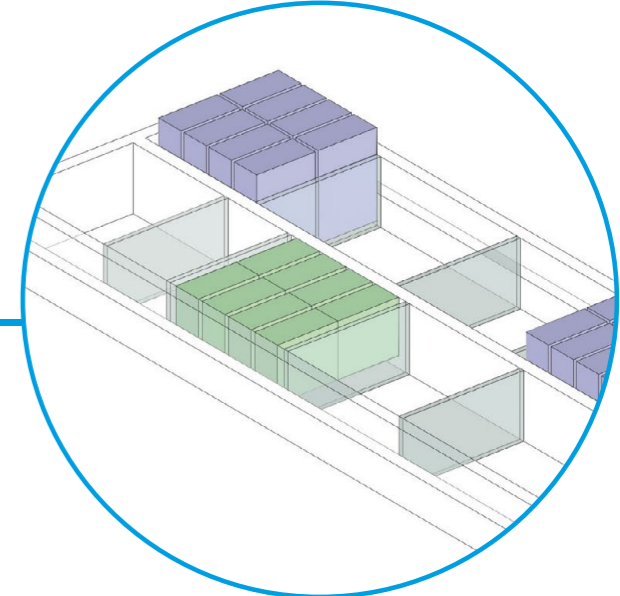

Divisori che organizzano i prodotti e facilitano la ricerca
Partitions to organize the products and speed the search

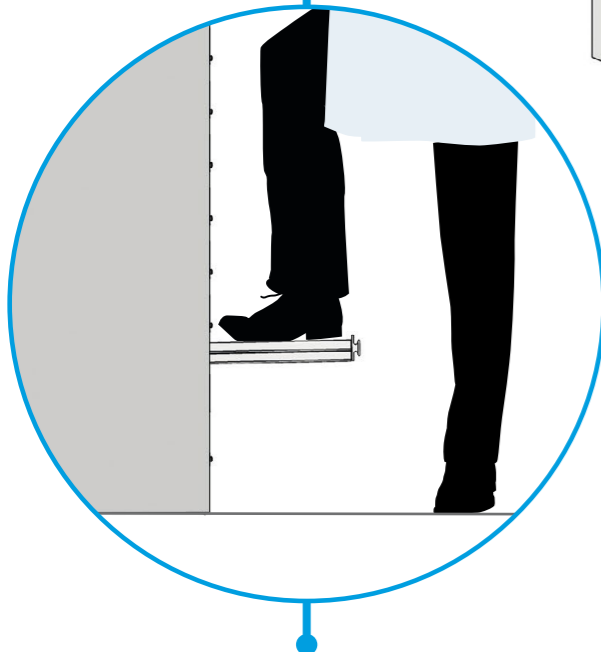

Grazie alla pedana ogni prodotto è facilmente raggiungibile
Thanks to the footboard, each product is easily reachable

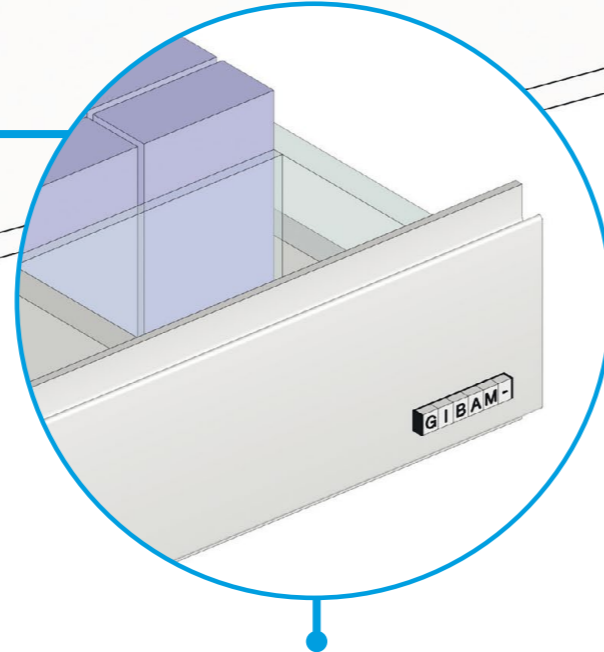

Le lettere sui frontali organizzano i cassetti in modo pratico
The letters on the front side panels make the organization of drawers very handy

LE TIPOLOGIE A CONFRONTO MODELS COMPARISON
 I vantaggi della cassettera contro l'esposizione su ripiano
 Benefits of the drawer cabinet against the shelf display

- 1 | Maggiore capacità di contenimento *Greater containment capacity*
- 2 | Prodotti organizzati in modo efficace *Products organized in an effecent way*
- 3 | Ordine nel visual merchandising *Order in visual merchandising*
- 4 | Maggiore rapidità di accesso ai prodotti *A faster access to products*
- 5 | Completo utilizzo dello spazio in altezza *Full use of space in height*
- 6 | Diverse tipologie di design per ogni tipo di esigenza *Different types of design for every kind of request*

il cassetto the drawer

Corredato di tutti gli accessori standard per garantire la massima funzionalità.

Tutti i cassetti possono essere corredati di gradinali dotati di separatori trasparenti atti al contenimento specifico dei tubi granuli per omeopatia.

La cassetteria prevede la pedana estraibile che consente di raggiungere con facilità i cassetti superiori, al termine dell'utilizzo, la pedana rientra automaticamente.

Le differenti altezze, e le varie tipologie di fondo, sono concepite per essere funzionali in qualsiasi situazione.

Equipped with standard accessories to ensure the maximum functionality.

All drawers can be supplied with display steps equipped with transparent partitions specifically conceived to hold homeopathic granule tubes.

The drawer cabinet includes the extractable footboard that makes it easy to reach the highest drawers. At the end of use, the platform pulls back automatically. Different heights, and the various types of bottom, are designed to be functional in any situation.



Cassetto fondo opaco
Matt bottom drawer



Cassetto fondo trasparente
Transparent bottom drawer



Cassetto fondo rete
Net bottom drawer



Accessori per omeopatia
Accessories for homeopathy



Pedana estraibile
Extractable footboard



Montaggio Assembling



01

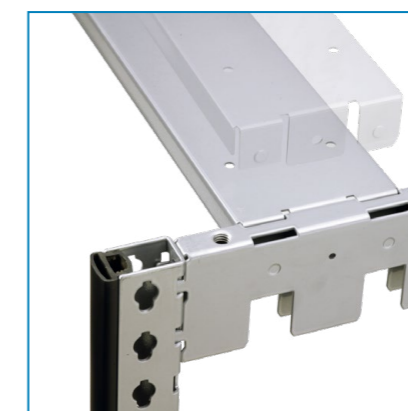

02

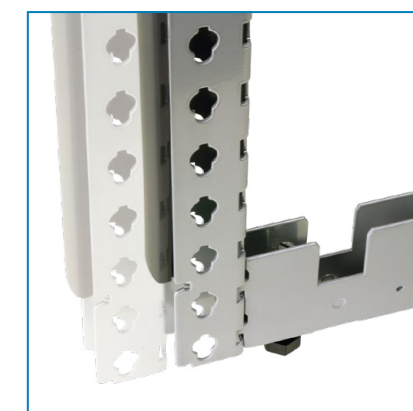

03

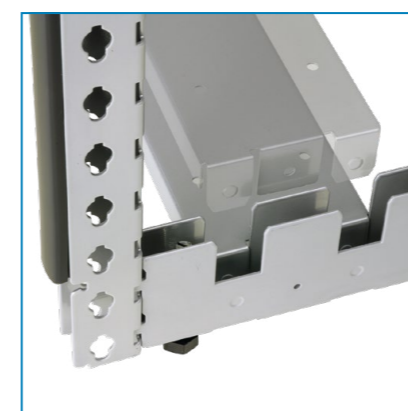

04



05

Modularità Modularity



la struttura the structure

L'intera struttura portante della cassetteria C03, è componibile e modulare, caratterizzata da notevoli vantaggi, primi fra tutti:

- La possibilità di effettuare un packaging di minimo ingombro.
- Una più agile capacità di manovra dei pezzi per un montaggio più rapido ed efficace.
- Una struttura di nuova concezione, tecnologicamente avanzata e durevole nel tempo.

The whole structure of C03 is sectional and modular, characterized by many advantages, first of all:

- Small packaging.
- More agile workmanship for quicker and more efficient assembly.
- A new concept, technologically advanced and durable over time.

pannelli di finitura panels

C03 è già predisposta per il fissaggio dell'eventuale pannellatura laterale, superiore e posteriore. La pannellatura posteriore viene applicata alla struttura tramite staffe ad aggancio su misura specifica, relativa alla profondità del cassetto. Questa è una caratteristica peculiare della cassetteria C03, che fa di questo prodotto un unicum sul mercato.

C03 is already set up for the fixing of side, top and bottom panels. The back panel is applied to the frame by means of spacers according to the depth of the drawer. This is a peculiar characteristic of the C03 drawer cabinet, which makes this product a unicum on the market.



La struttura
The structure



la cassettera sottobanco the counter drawer unit

La gamma C03 è completata dalla cassettera sottobanco, anch'essa con struttura componibile, con la quale creare all'occorrenza blocchi a uno o più passi, secondo le proprie esigenze, da inserire in box singoli o box multipli.

The C03 range is complemented by the counter drawer unit, also with a modular structure, whereby it is possible to create one or more blocks in different width according to necessities, to be inserted in single or multiple boxes.

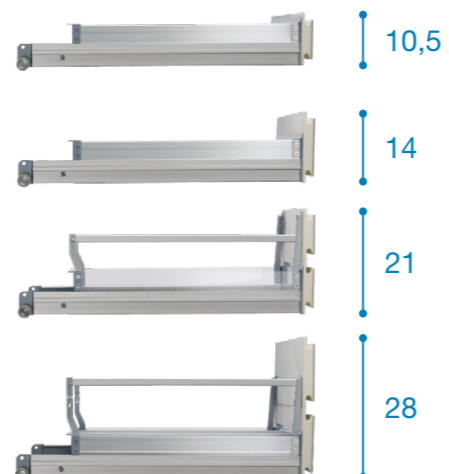
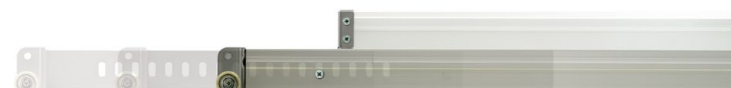

Vedo

C03

stampato in Italia
printed in Italy

© GIBAM SHOPS spa - unipersonale

Ottobre 2023
October 2023

direzione artistica Anidride Design
art direction Anidride Design

è vietata la riproduzione totale o parziale del catalogo
senza previa autorizzazione di Gibam Shops spa - unipersonale.
this catalogue cannot be partially or totally reproduced unless
Gibam Shops spa - unipersonale has granted permission to do so.



GIBAM SHOPS spa - unipersonale

Via VIII Strada, 13
61032 Bellocchi di Fano (PU) ITALIA
tel. +39 0721 85991

www.gibam.it
www.gibamcomposit.com
staff@gibam.it

XT000C03