

Ethis

M22.02



GIBAM

Ethis

M22.02

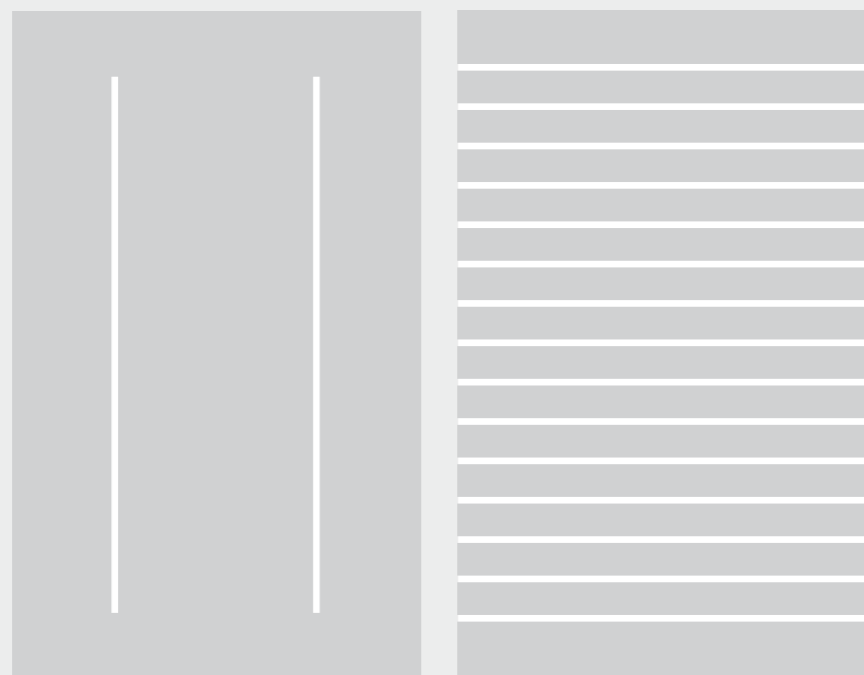

Lo stile della funzionalità.

L'essenza di ogni progetto.

M22.02 è un sistema componibile di arredi per il retail, studiato per coniugare **estetica e praticità** in un unico prodotto estremamente funzionale.

Un concetto progettuale di base arricchito da una **vasta gamma di accessori** pensati appositamente per ogni tipologia di settore.

Infinite declinazioni di un sistema espositivo pratico e versatile, caratterizzato da un'**esclusiva gamma di materiali**.

The style of functionality.

The essence of every project.

M22.02 is a modular shop fitting system for retail, designed to embody **aesthetics and practicality** in a single, highly functional product. A basic design concept which encompasses a **wide range of accessories** specifically conceived for every retail sector.

Endless variations on a practical and versatile system which comes in an **exclusive range of materials**.

Ethis

M22.02



Il prodotto

Come lo abbiamo progettato [p.06 - 13](#) Come lo vede il cliente [p.14 - 15](#)
Come lo vede l'operatore [p.16 - 17](#) Come comporre M22.02 [p.18 - 23](#)
Come vestire M22.02 [p.24 - 29](#)

The product

How we designed it [p.06 - 13](#) How the client sees it [p.14 - 15](#)
How the operator sees it [p.16 - 17](#) How to assemble M22.02 [p.18 - 23](#)
How to dress M22.02 [p.24 - 29](#)

disegnato e costruito in Italia designed and made in Italy

M22.02 non è un semplice sistema espositivo a pannelli, ma diventa un vero e proprio elemento di design concepito, disegnato e costruito interamente in Italia. Combinando l'ingegno progettuale e l'abilità manifatturiera di chi da 40 anni crea arredi per negozi di prestigio, è stato possibile realizzare un prodotto estremamente versatile ed in grado di soddisfare ogni esigenza espositiva. Uno step evolutivo nel visual merchandising per distinguersi dagli standard dei competitors.

M22.02 is more than just a panel-based shopfitting system. It is first and foremost a design element, because it is conceived, designed and manufactured entirely in Italy. By combining design genius with the manufacturing expertise of 40 years of experience in outfitting prestigious stores, it has been possible to create a system which can be modified according to need and thus meet every display requirement. An evolutionary step in visual merchandising which stands out among its competitors.

materiali e finiture materials and finishes

La ricerca e la vasta scelta di materiali di altissima qualità, accompagnate da uno stile minimale, rendono il sistema M22.02 un connubio perfetto di funzionalità e bellezza. La cura delle finiture accentua il piacere estetico del prodotto, strumento ideale per progettare e realizzare ambienti espositivi di ogni tipologia e dimensione.

Research and a wide range of top-quality materials, together with its minimalist lines, make the M22.02 system the perfect blend of functionality and incomparable aesthetics. Refined finishes accentuate the aesthetic pleasure and enhance the quality of a product which is ideal for planning and creating displays of any type and size.





accessori perfetti perfect accessories

Per avere un prodotto perfetto, tutto deve funzionare in modo impeccabile. Per questo motivo M22.02 prevede una serie di accessori appositamente studiati per ogni tipologia di esigenza. Il design di questi elementi si integra perfettamente con la struttura e ne aumenta il valore professionale all'interno del punto vendita.

To get a perfect product, everything has to work flawlessly. For this reason M22.02 includes a series of accessories designed for each type of requirement. The design of these elements seamlessly with the structure and increases the professional value in the store.

i dettagli che contano the details that count

I dettagli rappresentano un aspetto fondamentale di un prodotto che ha la capacità di essere elemento espositivo e arredo di design allo stesso tempo. La cura di ogni singolo particolare in M22.02, è stata fatta in modo impeccabile, dando importanza alla funzionalità della struttura, all'estetica e alla qualità dei materiali con cui viene realizzata.

The details represent a fundamental aspect of a product that has the ability to be exhibition furniture design element and at the same time. The care of every single detail in M22.02, it is done flawlessly, giving importance to the functionality of the structure, aesthetics and quality of the materials with which it is implemented.





funzionalità e semplicità functionality and simplicity

La linea M22.02 è stata progettata come punto focale del visual merchandising. Facilmente fruibile da parte del cliente e semplice da gestire per l'operatore, la vera forza del prodotto è data dalla vasta gamma di accessori di cui dispone, che gli conferiscono elevate possibilità compositive, ottimizzando così le risorse del retailer.

The design of M22.02 is specifically conceived to make it the focal point of visual merchandising. User-friendly for the client and simple to manage by the retailer, M22.02's strength lies in the huge range of accessories which give it a highly modular character, optimizing the retailer's resources.

tecnica ed elettrificazione technique and electrification

Una peculiarità di importanza rilevante è la possibilità di abbinare la luce agli elementi e agli accessori di M22.02, grazie al suo innovativo sistema di elettrificazione. Le componenti luminose sono appositamente disegnate per integrarsi nel design complessivo della struttura, valorizzandola in tutte le sue parti. Enfatizzare i prodotti esposti, creando ambientazioni suggestive, significa poter fare la differenza nel visual merchandising.

An extremely important feature, rooted on its innovative electrification system, is the possibility of adding lighting to the M22.02 modular system and accessories. The lighting elements are specially designed to integrate with the unit's overall design, highlighting every detail. The possibility of embellishing the products on display by creating an interesting ambience is a considerable advantage, and makes a significant difference in visual merchandising.

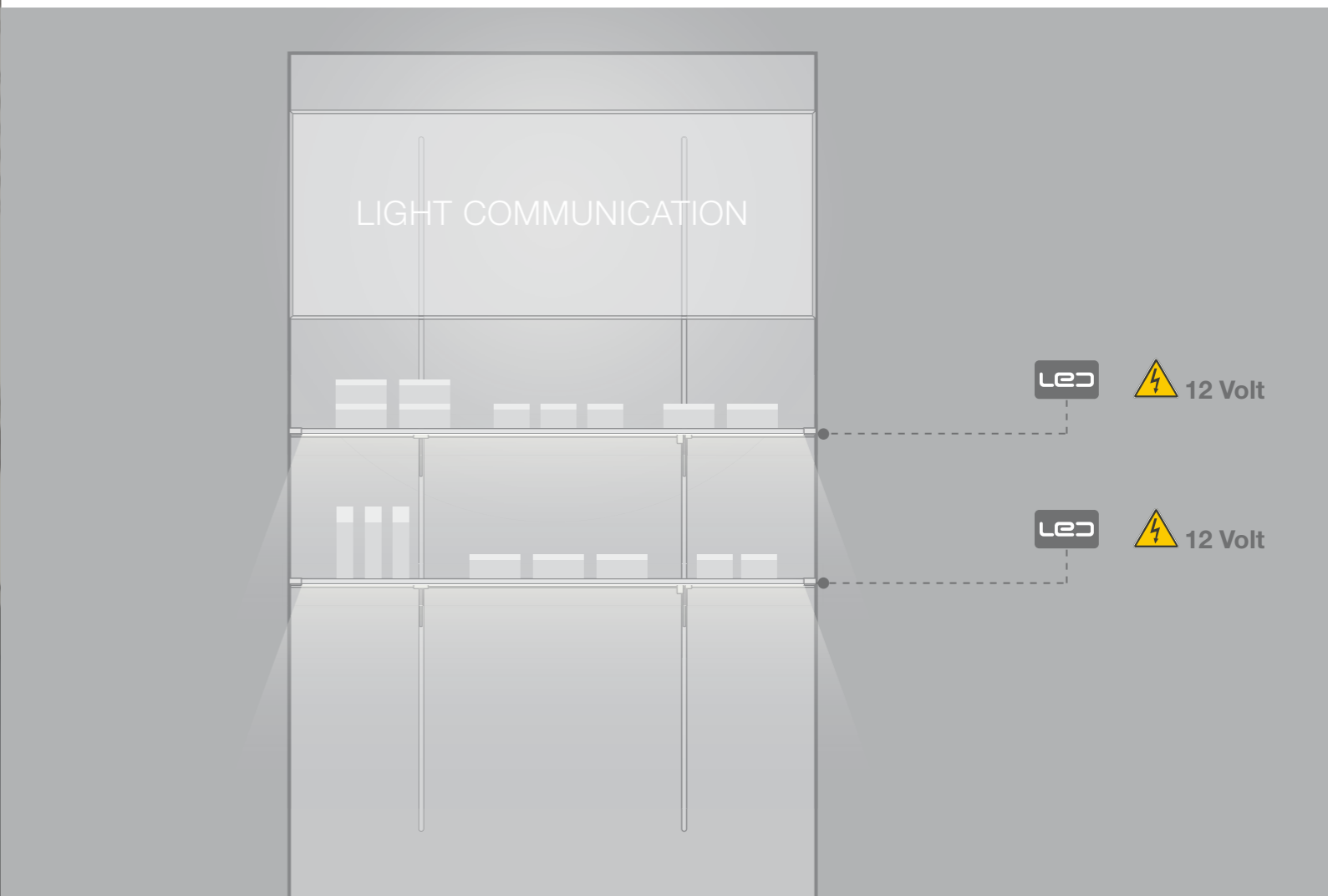
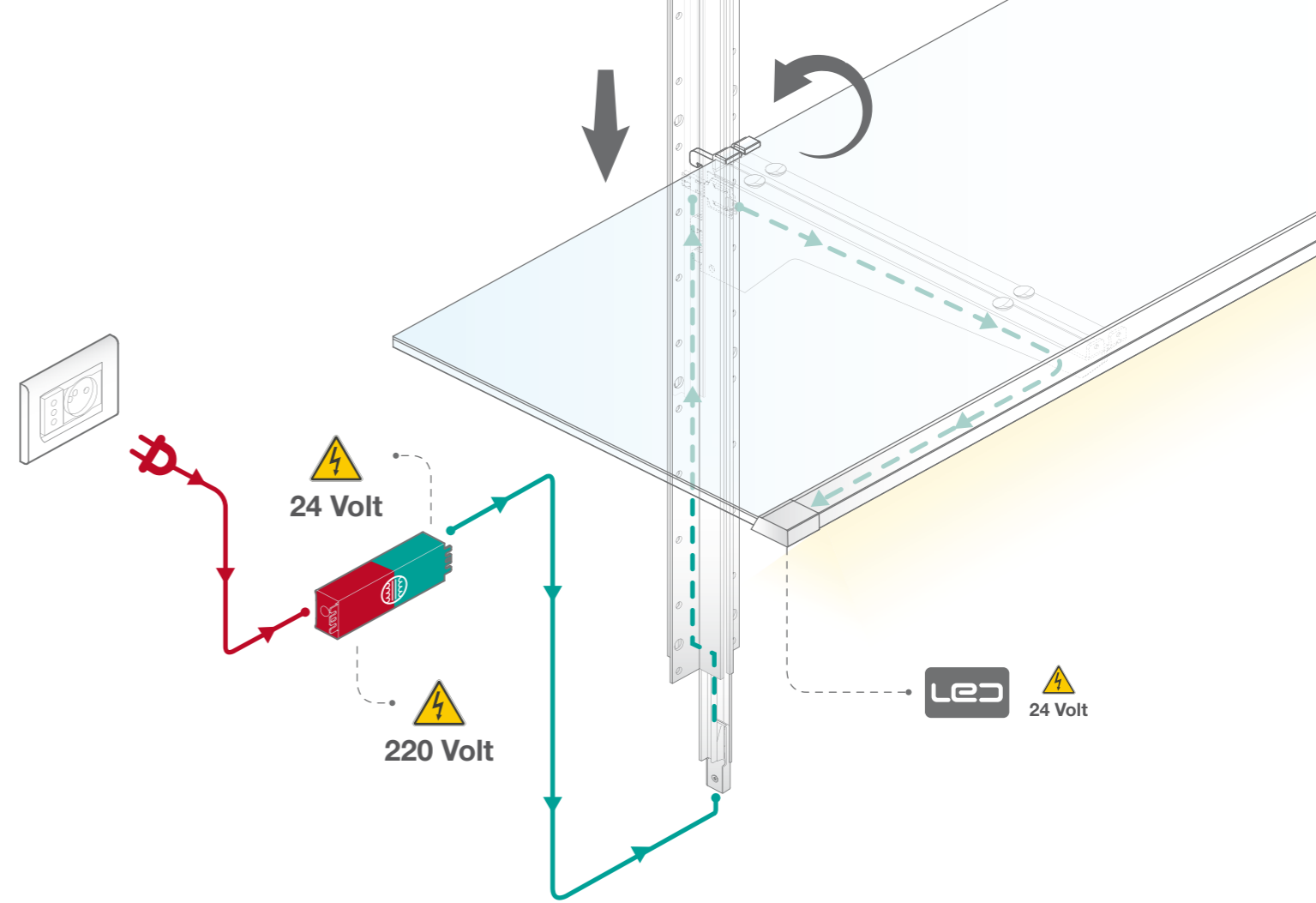

M22.02 la perfezione e l'equilibrio

M22.02 perfection and balance

COME LO VEDE IL CLIENTE

HOW THE CLIENT SEES IT

Comunicazione luminosa, attrattiva ed efficace
Attractive and effective lighted communication

Visual Merchandising chiaro ed ordinato
Clear, tidy visual merchandising

Comunicazione grafica: un tocco ricercato per l'esposizione
Graphics: a refined touch for the display

Punti focali che attraggono lo sguardo sul prodotto
Focal points draw the attention to the product



Doppia funzionalità: esposizione ricercata e stoccaggio dei prodotti
Double function: elegant display and product storage

Linee semplici e minimali, non distolgono l'attenzione dai prodotti
Minimal and clean design to give importance to the product displayed

Il dogato di alluminio permette di esporre oggetti raffinati secondo logica di visual merchandising
Aluminium slatted panels allow the display of refined products, following the logic of visual merchandising

La pedana, valorizzata dal nuovo design, si abbina elegantemente agli elementi di esposizione
The new design of the base platform elegantly matches the display modular systems

Prodotti incorniciati da colori perfetti
Products are set against perfect colours

Ripiani in vetro trasmettono pulizia e leggerezza
Glass shelves give a clean, light sensation

M22.02 praticità e robustezza

M22.02 practicality and robustness

COME LO VEDE L'OPERATORE

HOW THE OPERATOR SEES IT



Ethis

M22.02

stampato in Italia
printed in Italy

© GIBAM SHOPS spa - unipersonale

Ottobre 2023
October 2023

direzione artistica Anidride Design
art direction Anidride Design

design di Nicola De Pellegrini - Anidride Design
design by Nicola De Pellegrini - Anidride Design

è vietata la riproduzione totale o parziale del catalogo
senza previa autorizzazione di Gibam Shops spa - unipersonale.
this catalogue cannot be partially or totally reproduced unless
Gibam Shops spa - unipersonale has granted permission to do so.



GIBAM SHOPS spa - unipersonale

Via VIII Strada, 13
61032 Bellocchi di Fano (PU) ITALIA
tel. +39 0721 85991

www.gibam.it
www.gibamcomposit.com
staff@gibam.it

XT2M2202